

Dell™ 7609WU-projektor

Brukerhåndbok

Notiser, merknader og advarsler



MERK: Ordet MERK indikerer viktig informasjon som hjelper deg med å bruke projektoren bedre.



MERKNAD: MERKNAD indikerer enten en potensiell skade på maskinvare eller tap av data, og forteller hvordan du kan unngå dette.



ADVARSEL: En ADVARSEL indikerer en potensiell fare for skade på eiendom, personskade eller dødsfall.

Informasjonen i dette dokumentet kan endres uten forvarsel.

© 2008 Dell Inc. Med enerett.

Gjengivelse av dette materiale i en hvilken som helst form uten skriftlig tillatelse fra Dell Inc. er fullstendig forbudt.

Varemerker som brukes i denne teksten: *Dell* og *DELL*-logoen er varemerker av Dell Inc., *DLP*, *DLP*[®] logo og *DarkChip*[™] 3 er enten varemerker for Texas Instruments, Microsoft og Windows er registrerte varmemerker eller varemerker av Microsoft Corporation i USA og/eller andre land.

Andre varemerker og varenavn kan ha blitt brukt i dette dokumentet for referanse til enheter som gjør krav på merkene eller navnene eller deres produkter. Dell Inc. fraskriver seg enhver eiendomsrett til andre varemerker eller varenavn enn sine egne.

Modell 7609WU

April 2008 Rev. A00

Innhold

1	Dell-projektoren	6
	Om projektoren	7
2	Koble til projektoren	8
	Koble til en datamaskin	9
	Koble til en datamaskin med en VGA-kabel	9
	Koble til en datamaskin med en RS232-kabel	10
	Koble til en datamaskin med en Ethernet-kabel	11
	Koble til en datamaskin med en skjermport-kabel	12
	Gjennomløkke tilkobling for skjerm med VGA-kabler	13
	Koble til en DVD-spiller	14
	Koble til en DVD-spiller med en S-videokabel	14
	Koble til en DVD-spiller med en kompositt kabel	15
	Koble til en DVD-spiller med en komponent (VGA til YPbPr)-kabel	16
	Koble til en DVD-spiller med en komponent (YPbPr til YPbPr)-kabel	17
	Koble til en DVD-spiller med en HDMI-kabel	18
	Profesjonelle Installasjonsvalg	19
	Installasjon for drift av automatisk lerret	19
	Koble til en kommersiell RS232-kontrollboks	20
3	Bruke projektoren	21
	Slå projektoren på	21

Slå projektoren av	21
Justere det projiserte bildet	22
Justere projektorhøyden	22
Senke projektoren	22
Justere projektorens zoom og fokus	23
Justere størrelsen på det projiserte bildet	24
Bruke kontrollpanelet	25
Bruke Fjernkontrollen	27
Bruke OSD-menyen	29
HOVEDMENY	29
INPUT SELECT (INNGANGSVALG)	29
AUTO ADJUST (AUTOMATISK JUSTERING)	30
SET UP (KONFIGURER)	31
PICTURE (BILDE) (i PC-modus)	33
PICTURE (BILDE) (i Video-modus)	34
DISPLAY (SKJERM) (i PC-modus)	35
DISPLAY (SKJERM) (i Video-modus)	36
PIP SETTINGS (PIP-INNSTILLINGER)	37
LAMP (LAMPE)	37
LANGUAGE (SPRÅK)	39
OTHERS (ANDRE)	40
4 Feilsøke projektoren	45
Bytte lampen	49

5	Spesifikasjoner	51
6	Kontakte Dell™	57
7	Tillegg: Ordliste	58

Dell-projektoren

Før du kobler til projektoren, sørg for at alle nødvendige komponenter er tilgjengelige. Projektoren din leveres med komponentene som er vist under. Kontakt Dell (se "Kontakte Dell™" på side 57) hvis noen av komponentene mangler.

Innhold i pakken

Strømkabel

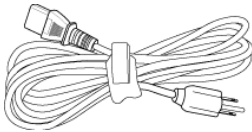

1,8 m VGA-kabel (VGA til VGA)

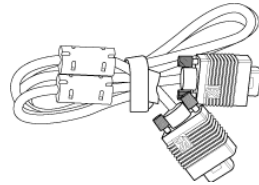

2,0 m skjermport-kabel

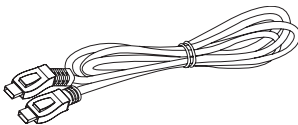

Fjernkontroll



AAA-batterier (2)

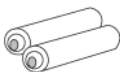

CD brukerhåndbok og dokumentasjon

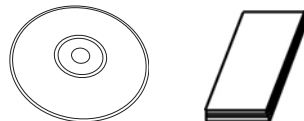

Om projektoren

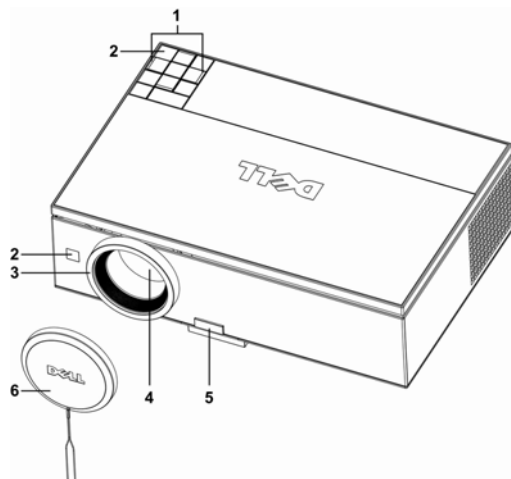

1	Kontrollpanel
2	IR-mottakere
3	Fokusring
4	Linse
5	Heiseknapp
6	Linselokk



FORSIKTIG: Sikkerhetsinstrukser

- 1 Ikke bruk projektoren nær apparater som danner mye varme.
- 2 Ikke bruk projektoren i områder hvor det er ekstremt mye støy. Støvet kan føre til at systemet bryter sammen og projektoren vil automatisk slå seg av.
- 3 Sørg for at projektoren er montert i et godt ventilert område.
- 4 Ikke blokker sprekker og åpninger på projektoren som er ment for ventilasjon.
- 5 Sørg for at projektoren betjenes i omgivelsestemperaturer mellom 5 °C to 35 °C



MERK: For mer informasjon, se sikkerhetsinformasjonen som ble levert med projektoren.

Koble til projektoren

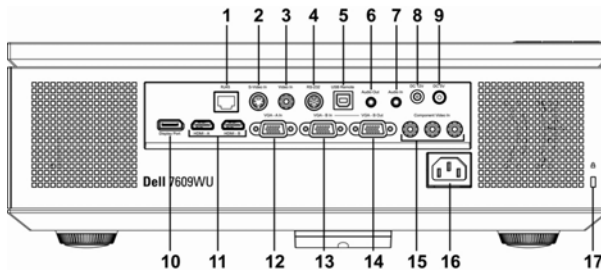

1	RJ45-nettverkskontakt
2	S-videoinngang
3	Kompositt videoinngangstilkobling
4	RS232-kontakt
5	USB-fjernkontroll
6	Lyd ut-kontakt
7	Lydinngang
8	Reléutgang for 12 volt likestrøm (DC)
9	Reléutgang for 5 volt likestrøm (DC)
10	Skjermport-kontakt
11	HDMI-inngangskontakter
12	VGA-A inngang (D-sub) kontakt
13	VGA-B inngang (D-sub) kontakt
14	VGA-B utgang (gjennomløkke for monitor) kontakt
15	Komponentvideo-innganger
16	Strømkabel-kontakt
17	Plass for sikkerhetskabel



FORSIKTIG: Følg "Sikkerhetsinstrukser" på side 7 før du starter på noen av fremgangsmåtene i denne seksjonen.

Koble til en datamaskin

Koble til en datamaskin med en VGA-kabel

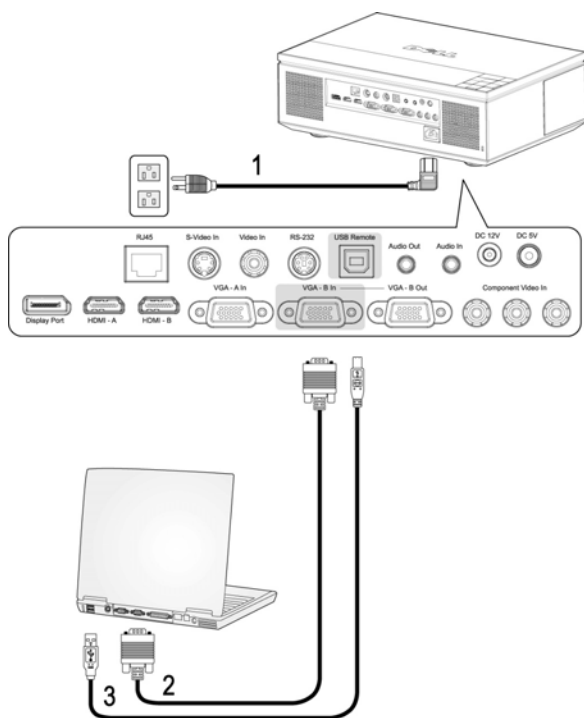

1	Strømkabel
2	VGA til VGA-kabel
3	USB til USB-kabel



MERK: USB-kabelen leveres ikke av Dell. Du kan kjøpe USB-kabelen fra Dell-websiden.



MERK: USB-kabelen må være koblet til hvis du vil bruke Neste side og Forrige side-funksjonene på fjernkontrollen.

Koble til en datamaskin med en RS232-kabel

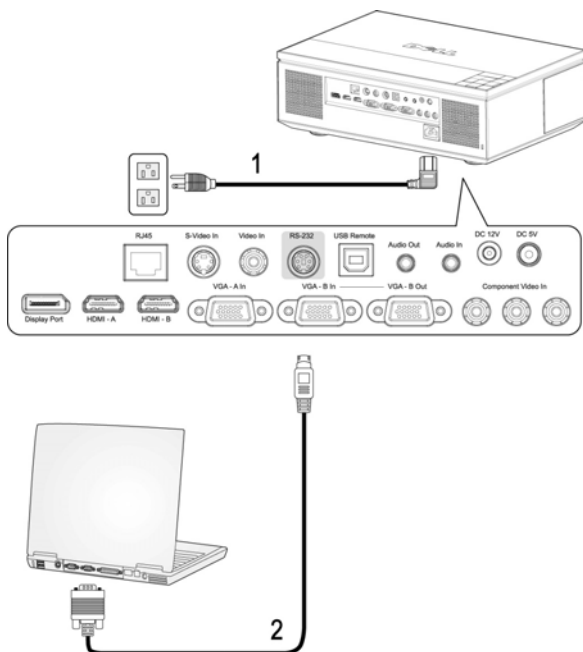

1	Strømkabel
2	RS232-kabel

 **MERK:** RS232-kabelen leveres ikke av Dell. Ta kontakt med en profesjonell installatør for kabelen og RS232-fjernkontrollprogramvare.

Koble til en datamaskin med en Ethernet-kabel

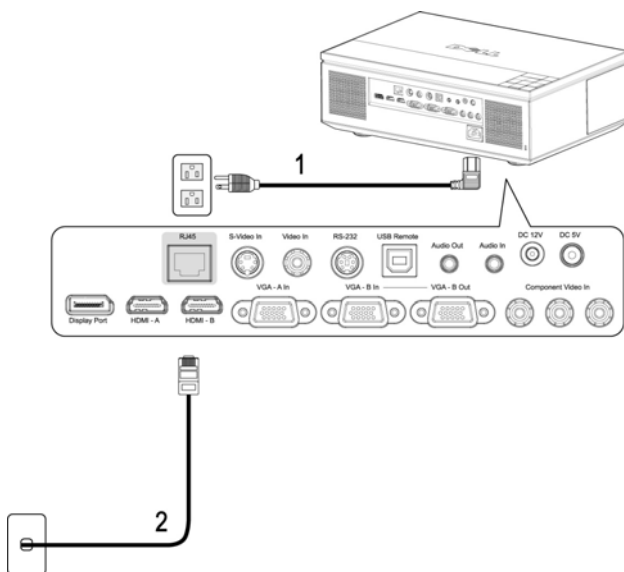

1	Strømkabel
2	Ethernet-kabel (RJ45)



MERK: Ethernet-kabelen (RJ45) leveres ikke av Dell.

Koble til en datamaskin med en skjermport-kabel

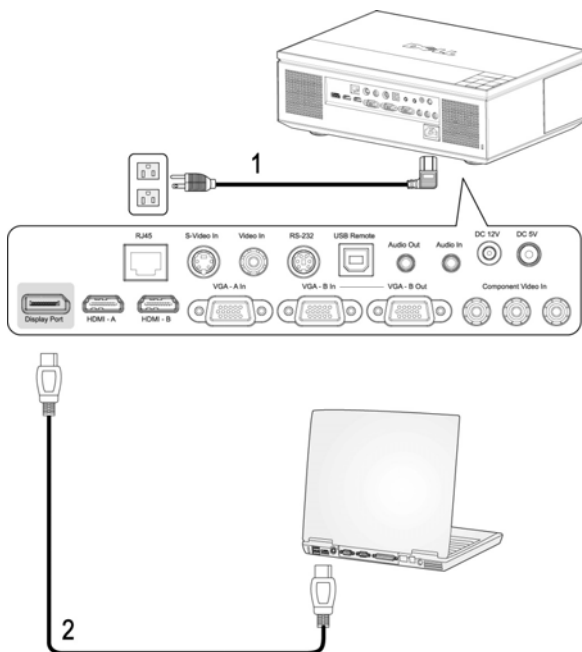

1	Strømkabel
2	Skjermport-kabel

Gjennomløkke tilkobling for skjerm med VGA-kabler

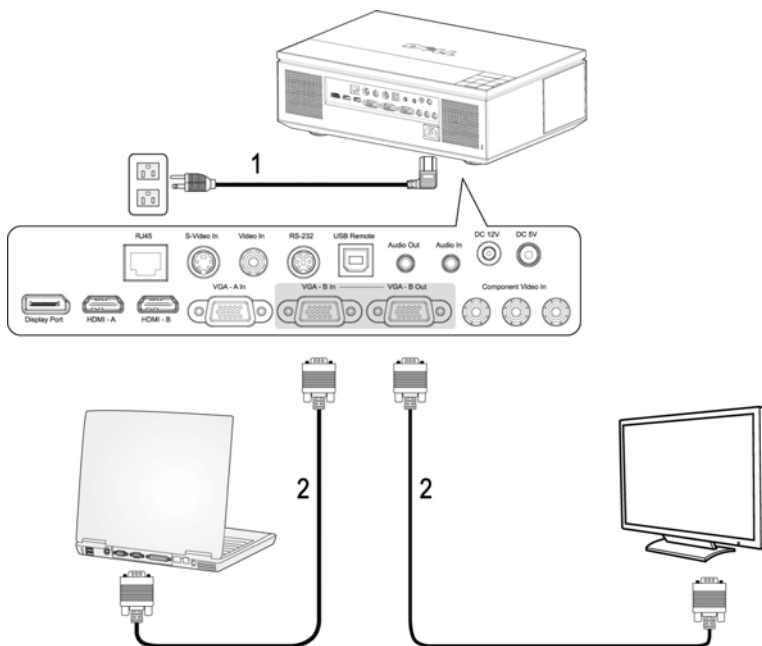

1	Strømkabel
2	VGA til VGA-kabel

Koble til en DVD-spiller

Koble til en DVD-spiller med en S-videokabel

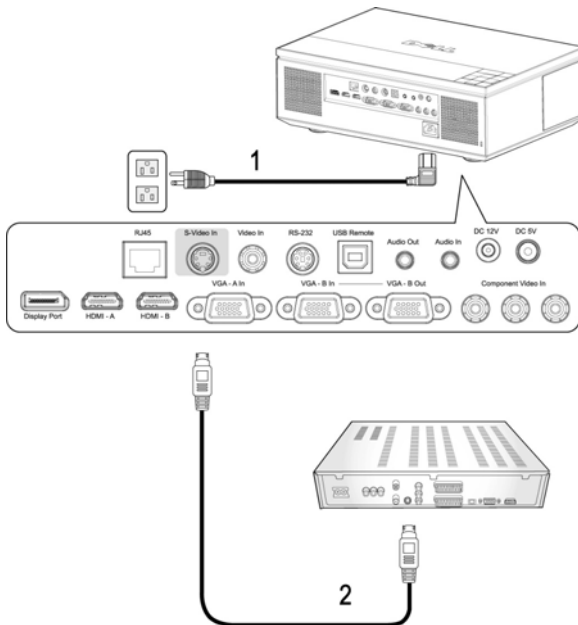

1	Strømkabel
2	S-videokabel

 **MERK:** S-Video-kabelen leveres ikke av Dell. Du kan kjøpe S-video forlengelseskabelen (50 fot/100 fot) fra Dell-websiden.

Koble til en DVD-spiller med en kompositt kabel

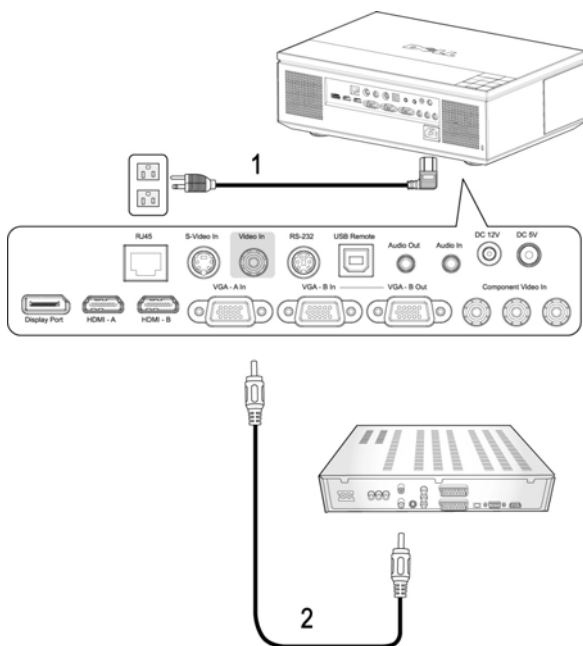

1	Strømkabel
2	Kompositt videokabel

 **MERK:** Kompositt-kabelen leveres ikke av Dell. Du kan kjøpe Komposittvideo forlengelseskabelen (50 fot/100 fot) fra Dell-websiden.

Koble til en DVD-spiller med en komponent (VGA til YPbPr)-kabel

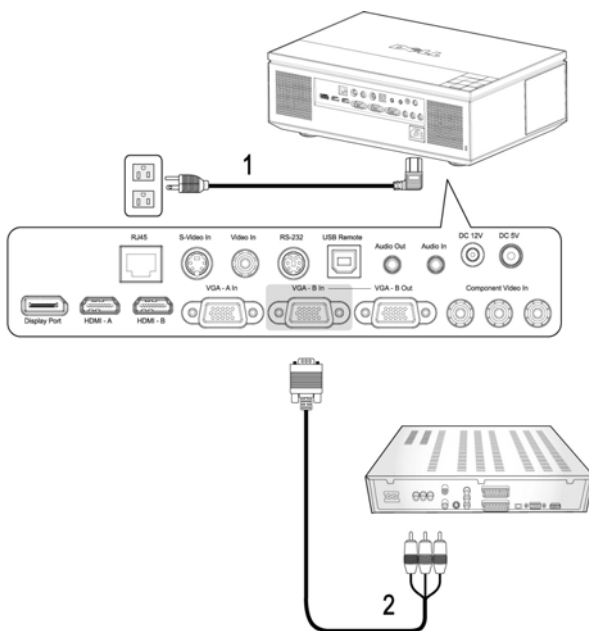

1	Strømkabel
2	VGA til YPbPr-kabel

MERK: VGA til YPbPr-kabelen leveres ikke av Dell. Du kan kjøpe VGA til YPbPr-forlengelseskabelen (50 fot/100 fot) fra Dell-websiden.

MERK: Du kan enten koble komponentkabelen til VGA-A-inngangen eller VGA-B-inngangen.

Koble til en DVD-spiller med en komponent (YPbPr til YPbPr)-kabel

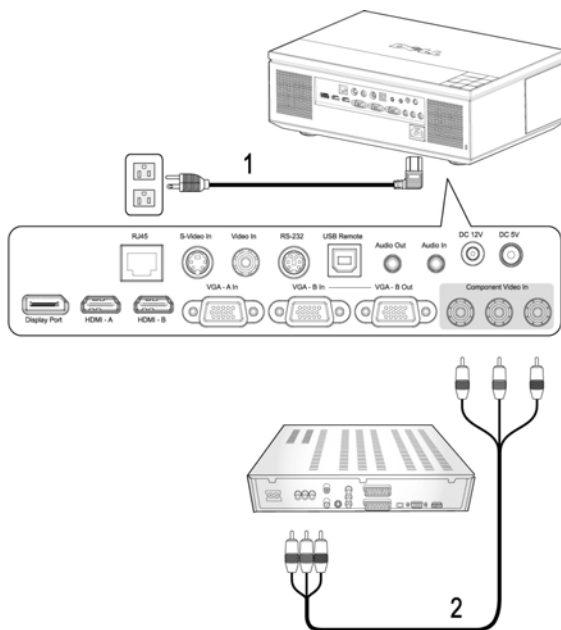

1	Strømkabel
2	YPbPr til YPbPr-kabel



MERK: YPbPr til YPbPr-kabelen leveres ikke av Dell.

Koble til en DVD-spiller med en HDMI-kabel

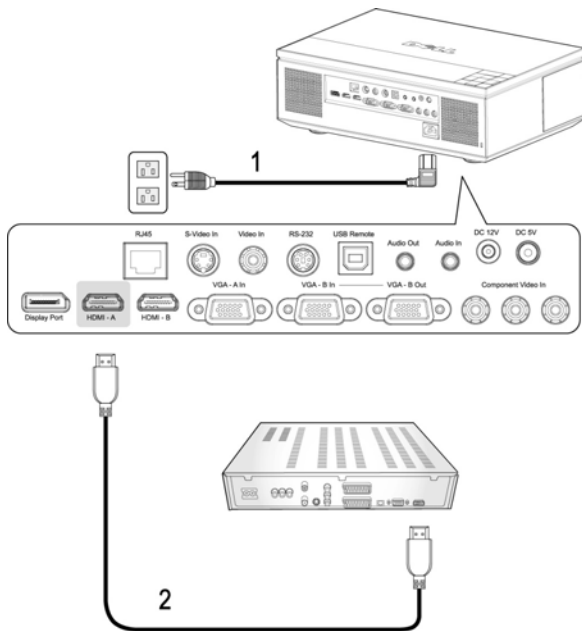

1	Strømkabel
2	HDMI-kabel



MERK: HDMI-kabelen leveres ikke av Dell.

Profesjonelle Installasjonsvalg

Installasjon for drift av automatisk lerret

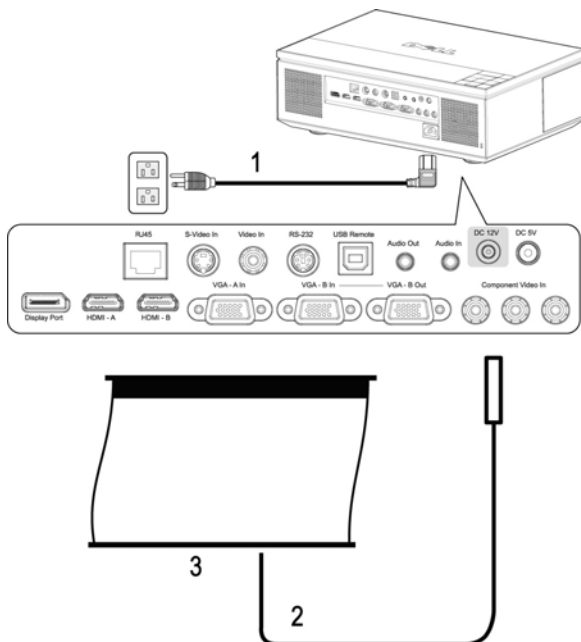

1	Strømkabel
2	Kabel for 12 V likestrøm (DC)
3	Automatisk lerret



MERK: 12 volt DC-strømkabelen leveres ikke av Dell.

12 volt DC-strømkabelen må kobles til DC 12 volt-kontakten.



MERK: Bruk 12V DC-kontakten  med et mål på 1,7 mm(ID) x 4,00 mm(OD) x 9,5 mm (skaft) for å koble den automatiske skjermen til projektoren.

Koble til en kommersiell RS232-kontrollboks

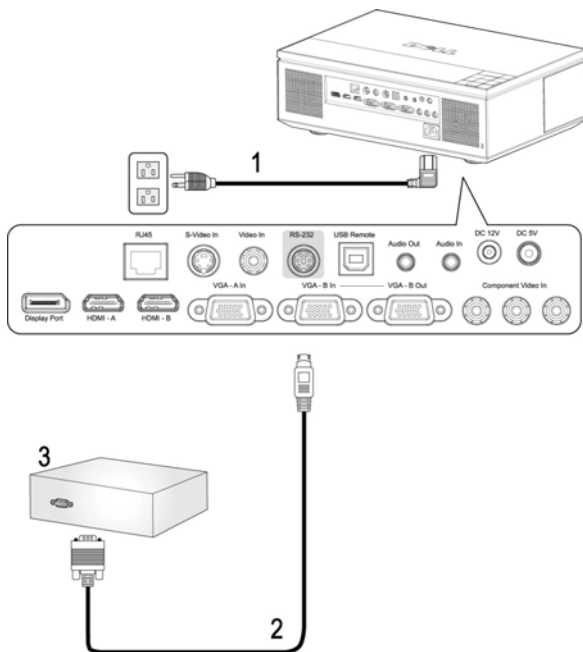

1	Strømkabel
2	RS232-kabel
3	Kommersiell RS232-kontrollboks

MERK: RS232-kabelen leveres ikke av Dell. Ta kontakt med en profesjonell installatør for kabelen og RS232 fjernkontrollprogramvaren.

Bruke projektoren

Slå projektoren på

 **MERK:** Slå på projektoren før du slår på kilden. Lyset i **Power**-knappen blinker blått til du trykker på knappen.

1 Ta av linselokket.

 **FORSIKTIG:** Linseheten må fjernes før projektoren skrues på. Hvis ikke kan metallplaten inni linseheten bli svært varm og kan forårsake skade.

2 Koble til strømledningen og aktuelle signalkabler. For informasjon om å koble til projektoren, se "Koble til projektoren" på side 8.

3 Trykk inn **Strøm**-knappen (se "Bruke kontrollpanelet" på side 25 for å finne **Strøm**-knappen).

4 Slå på kilden (datamaskin, DVD-spiller osv.) Projektoren vil automatisk oppdage din kilde.

 **MERK:** Hvis du har flere kilder koblet til projektoren på samme tid, trykk på **Kilde** knappen på fjernkontrollen eller kontrollpanelet for å velge ønsket kilde.

5 Dell-logoet vises i 30 sekunder mens projektoren starter.

Hvis meldingen "**Searching for signal...**" (Leter etter Signal) vises på skjermen, sjekker du at de aktuelle kablene er koblet til korrekt.

Slå projektoren av

 **MERKNAD:** Dra ut kablene til projektoren før du har slått den av slik det er forklart nedenfor.

1 Trykk på **Strøm**-knappen.

2 Trykk **Power**-knappen igjen. Kjøleviftene fortsetter å kjøre i 120 sekunder.

3 For å slå av projektoren raskt, trykk på **Power**-knappen mens kjøleviftene fremdeles kjører.

 **MERK:** Før du slår på projektoren igjen, vent i 60 sekunder for å la den interne temperaturen stabilisere seg.

4 Koble strømledningen fra stikkontakten og projektoren.

MERK: Hvis du trykker på Power-knappen mens projektoren kjører, vises meldingen "**Press Power Button To Turn Off Power Projector (Trykk på Strøm-knappen for å slå av projektoren)**" på skjermen. Trykk på Menu-knappen på kontrollpanelet for å fjerne meldingen, eller overse den; meldingen forsvinner etter 10 sekunder.

Justere det projiserte bildet

Justere projektorhøyden

- 1 Trykk på heiseknappen.
- 2 Hev projektoren til ønsket visningsvinkel, og slipp knappen for å låse heisefoten i stilling.
- 3 Bruk justeringsrattene til å finjustere visningsvinkelen.

Senke projektoren

⚠ FORSIKTIG: Støtt projektoren ordentlig og ikke plasser hånden din nær reiseefoten når du trykker på heiseefoten.

- 1 Trykk på heiseknappen.
- 2 Senk projektoren, og slipp knappen for å låse heiseefoten i stilling.

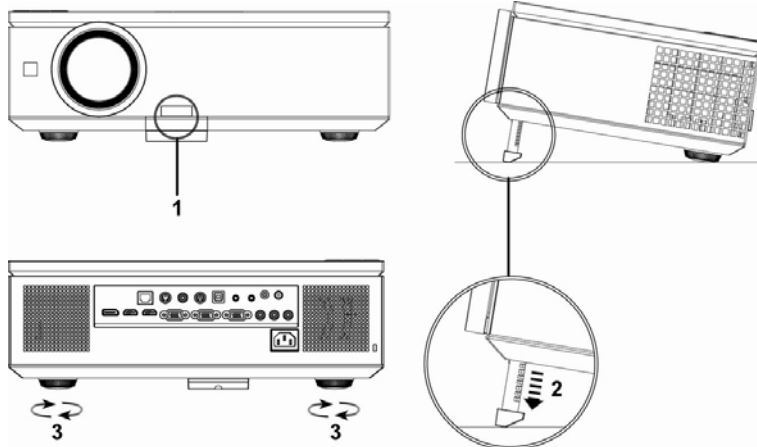

1	Heiseknapp
2	Heisefot
3	Tippe justeringshjulet

Justere projektorens zoom og fokus

1 Åpne sidedøren på projektoren.



FORSIKTIG: For å unngå skade på projektoren må du sørge for at sidedøren er lukket igjen og at heisefoten er helt trukket tilbake før du flytter projektoren.

2 Lås opp linseskift-låsen for du justerer linseskift.

3 Vri den vertikale/horisontale linseskift-knappen for å flytter linsen.

4 Etter at du har justert linseskiften, lås linseskift-låsen.

5 Trekk zoomring-justeringen opp og ned for å zoome inn og ut.

6 Drei fokuseringsringen til bildet er skarpt. Projektoren fokuserer på avstander mellom 3,28 fot til 39,37 fot (1,0 m til 12,0 m).

7 Lukk sidedøren på projektoren.

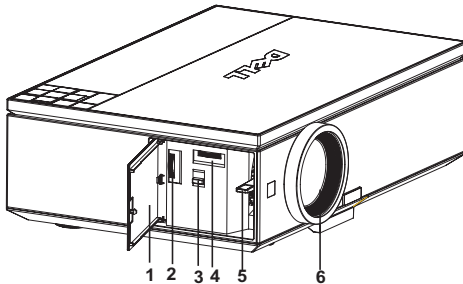

1	Sidedør
2	Vertikal linseskift-knapp
3	Linseskift-lås
4	Horisontal linseskift-knapp
5	Zoomring
6	Fokusering

Justere størrelsen på det prosjekterte bildet

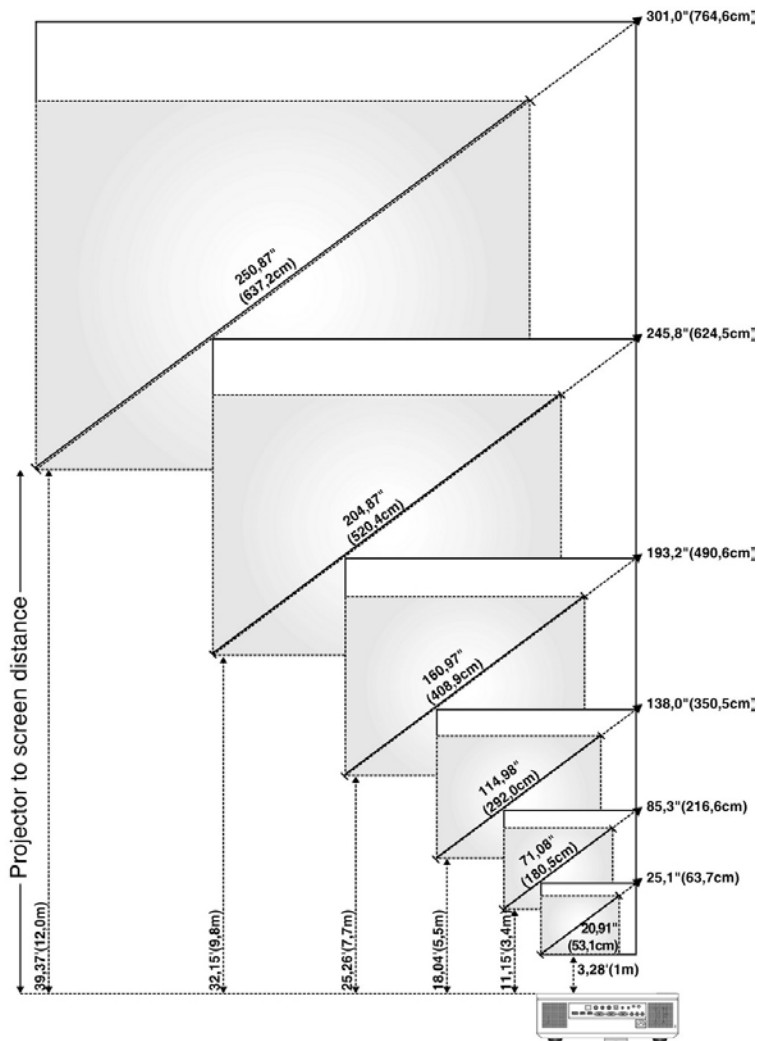





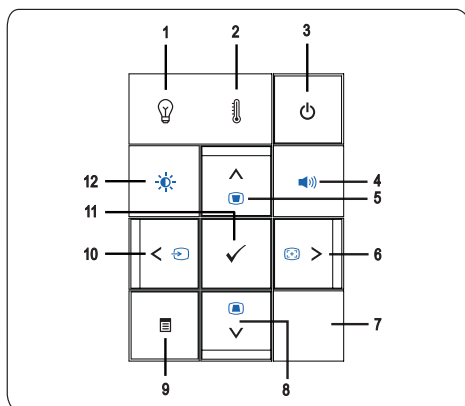











Skjerm (diagonalt)	Maks	25,1tommer (63,7cm)	85,3 tommers (216,6cm)	138,0 tommers (350,5cm)	193,2 tommers (490,6cm)	245,8 tommers (624,5cm)	301,0 tommers (764,6cm)
	Min.	20,91tommer (53,1cm)	71,08 tommers (180,5cm)	114,98 tommers (292,0cm)	160,97 tommers (408,9cm)	204,87 tommers (520,4cm)	250,87 tommers (637,2cm)
Skjermstørrelse	Maks (BxH)	21,3 tommers X 13,3 tommers (54,1cm X 33,7cm)	72,4 tommers X 45,2 tommers (183,8cm X 114,7cm)	117,0 tommers X 73,1 tommers (297,3cm X 185,6cm)	163,9 tommers X 102,3 tommers (416,2cm X 259,8cm)	208,6 tommers X 130,2 tommers (529,7cm X 330,7cm)	255,4 tommers X 159,4 tommers (648,6 cm X 404,9 cm)
	Min. (BxH)	17,7 tommers X 11,1 tommers (45,0cm X 28,12cm)	60,3 tommers X 37,7 tommers (153,1cm X 95,7cm)	97,5 tommers X 60,9 tommers (247,7cm X 154,8cm)	136,5 tommers X 85,3 tommers (346,7cm X 216,7cm)	173,7 tommers X 108,6 tommers (441,3cm X 275,8cm)	212,7 tommers X 133,0 tommers (540,3cm X 337,7cm)
Avstand		1,0m (3,28')	3,4m (11,15')	5,5m (18,04')	7,7m (25,26')	9,8m (32,15')	12,0 m (39,37')
* Denne grafen er kun en referanse for brukeren.							

Bruke kontrollpanelet



1 LAMP-varsellampe









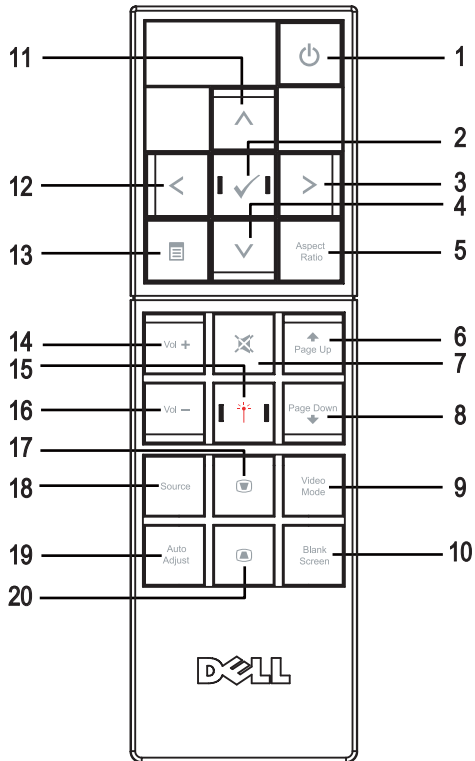



- Skift lampen hvis LAMP-lampen lyser fast oransje (se "LAMP (LAMPE)" på side 37).
- Hvis LAMP-lyset blinker gult, slår projektoren seg automatisk av som indikerer en systemfeil. Hvis problemet vedvarer, **kontakt Dell™** (Se "Kontakte Dell™" på side 57).



2	TEMP-varsellampe 	<ul style="list-style-type: none"> • Et fast oransje TEMP-lys betyr at projektoren, lampen eller lampedriveren er for varm. Visningen slår seg av automatisk. Slå på visningen igjen når projektoren har kjølt seg ned. Hvis problemet vedvarer, kontakt Dell™ (se "Kontakte Dell™" på side 57). • Hvis TEMP-lampen blinker gult, har en vifte eller fargehjul i projektoren sviktet, og projektoren vil automatisk slå seg av. Hvis problemet vedvarer, kontakt Dell™ (se "Kontakte Dell™" på side 57).
3	Strøm 	Lar deg slå projektoren på og av. Se "Slå projektoren på" på side 21 og "Slå projektoren av" på side 21 for mer informasjon.
4	Volumkontroll 	Lar deg heve eller senke volumet.
5	Opp  / Keystone-korrigerer 	Lar deg velge alternativer fra skjermmenyen (OSD). Du kan også bruke denne knappen for å justere bildeforvridningen ved å vippe projektoren.
6	Høyre  / automatisk justering 	Lar deg justere OSD-innstillingen. Trykk for å synkronisere projektoren med kilden. Automatisk justering fungerer ikke når OSD-bildet vises.
7	IR-mottaker	Rett fjernkontrollen mot IR-mottakeren og trykk på en knapp.
8	Ned  / Keystone-korrigerer 	Lar deg velge alternativer fra skjermmenyen (OSD). Du kan også bruke denne knappen for å justere bildeforvridningen ved å vippe projektoren.
9	Meny 	Lar deg aktivere OSD-skjermen. Bruk     og Menu -knappen for å navigere gjennom OSD-menyen.
10	Venstre  / Kilde 	Lar deg justere OSD-innstillingen. Du kan også bruke  -knappen for å veksle mellom Digital RGB, Analog RGB, Kompositt, Komponent og S-video-kilder når flere kilder er koblet til projektoren.

11	Enter ✓	Lar deg også bekrefte et valgt OSD-alternativ.
12	Lysstyrke og kontrastkontroll 	Lar deg justere lysstyrke og kontrastverdier.

Bruke Fjernkontrollen









1	Strøm 	Slår projektoren på og av. Se "Slå projektoren på" på side 21 og "Slå projektoren av" på side 21 for mer informasjon. Trykk og hold for 10 sekunder for å avslutte lås-stadiet og gå tilbake til standby-modus når projektoren er i lås-stadie. (f.eks. lampefeil, overopphetning, osv.)
2	Enter 	Trykk for å bekrefte valget.
3	Høyre 	Trykk for å endre OSD-innstillingen.
4	Ned 	Trykk for å velge OSD-elementer.
5	Bildesideforhold	Trykk for å endre bildesideforholdet til et bilde.
6	Opp en side 	Trykk for å gå til forrige side.
7	Demp 	Trykk for å dempe eller oppheve demping av projektorhøytalerne.
8	Ned en side 	Trykk for å gå til neste side.
9	Videomodus	Dell 7609WU-projektoren har forhåndssette konfigurasjoner som er optimalisert for visning av data (PC Grafikk) eller video (filmer, spill, o.l.) Trykk på Video-modus knappen for å bytte mellom Presentasjon-modus , Lys-modus , Film-modus , sRGB - eller EGENDEFINERT-modus (som brukeren kan bruke til å sette opp og lagre foretrukke innstillinger). Trykk Videomodus -knappen en gang for å vise gjeldende visningsmodus. Trykk på Videomodus -knappen igjen og vil tillate projektoren å veksle mellom ulike skjermmoduser.
10	Tom skjerm	Trykk for å skjule/visе bildet.
11	Opp 	Trykk for å velge OSD-elementer.
12	Venstre 	Trykk for å endre OSD-innstillingen.
13	Meny 	Trykk for å aktivere OSD.
14	Volum opp 	Trykk for å øke volumet.
15	Laser	Rett fjernkontrollen mot lerretet, trykk og hold laserknappen inne for å aktivere laserlyset.
16	Volum ned 	Trykk for å senke volumet.

17	Keystone justering 	Trykk for å korrigere for bildeforvrengningen som skyldes at projektoren står skrått. (± 30 grader)
18	Kilde	Trykk for å veksle mellom kildene Digital RGB, Analog RGB, Kompositt, S-Video, Komponent.
19	Automatisk Justering	Trykk for å synkronisere projektoren med kilden. Resynk vil ikke fungere dersom skjermbildet (OSD) er vist.
20	Keystone justering 	Trykk for å korrigere for bildeforvrengningen som skyldes at projektoren står skrått. (± 30 grader)

Bruke OSD-menyen

Projektoren har et flerspråklig meny (OSD) som kan vises på lerretet med eller uten en kilde er koblet til.

For å bla mellom kategoriene i **Main**-menyen, trykk på - eller -knappene på projektorens kontrollpanel eller fjernkontroll. For å velge en undermeny, trykk på **Enter**-knappen på projektorens kontrollpanel eller fjernkontroll.

For å velge et alternativ, trykk på  eller  på projektorens kontrollpanel eller fjernkontroll. Når et element er valgt, endres fargen til mørk blå. Bruk  eller  på kontrollpanelet eller fjernkontrollen for å justere innstillingene.

For å gå tilbake til **Main**-menyen, gå til **Back**-kategorien og trykk på **Enter**-knappen på kontrollpanelet eller fjernkontrollen.

Gå til **EXIT**-kategorien og trykk **Enter**-knappen på kontrollpanelet eller **Meny** på fjernkontrollen for å avslutte OSD.

HOVEDMENY



INPUT SELECT (INNGANGSVALG)

Inngangvalg-menyen lar deg velge inngangskilden til projektoren.

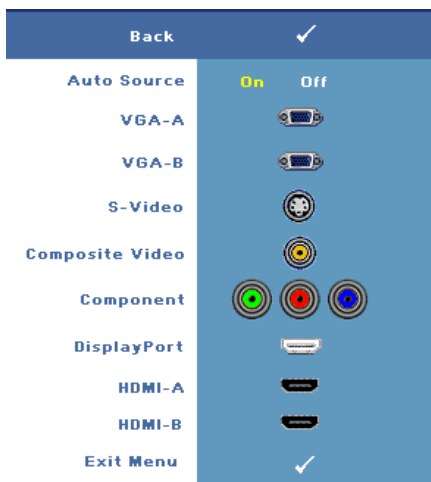

AUTO SOURCE (OPPDAGE KILDE AUTOMATISK)—Velg On (På)

(standardvalg) for å automatisk oppdage tilgjengelige inntak signaler. Hvis du trykker på **Source** (Kilde)-knappen når projektoren er på, finner den automatisk neste tilgjengelige inngangssignal. Velg **Off** (Av) for å låse nåværende inngående signal. Hvis du trykker på **Source** (Kilde)-knappen når **Auto Source** (Oppdage kilde automatisk)-modus er satt til **Off** (Av), kan du manuelt velge inngangssignalet.

VGA-A—Trykk **Enter** for å registrere VGA-A signal.

VGA-B—Trykk **Enter** for å registrere VGA-B signal.

S-VIDEO—Trykk **Enter** for å registrere S-Video signal.

COMPOSITE VIDEO (KOMPOSITT VIDEO)—Trykk **Enter** for å registrere komposittvideo-signal.

COMPONENT (KOMPONENT)—Trykk **Enter** for å registrere komponentvideo-signal.

DISPLAYPORT (SKJERMPORT)—Trykk **Enter** for å registrere Skjermport-signal.

HDMI-A—Trykk **Enter** for å registrere HDMI-A signal.

HDMI-B—Trykk **Enter** for å registrere HDMI-B signal.

AUTO ADJUST (AUTOMATISK JUSTERING)



Auto justering justerer automatisk projektorens **FREQUENCY** (FREKVENS) og **TRACKING**

(SPORING) i PC-modus. Mens Auto justering pågår, vises følgende melding på skjermen, "**Auto Adjustment in Progress... (Auto justering pågår...)**".

SET UP (KONFIGURER)

Det inkluderer H. Keystone (H. nøkkelsten), V. Keystone (V. nøkkelsten), Auto Keystone (Auto. nøkkelsten), Projector Mode (Prosjektormodus), Aspect Ratio (Bildeforhold), Network Settings (Nettversinnstillinger) og Projector Info (Projektorinfo).

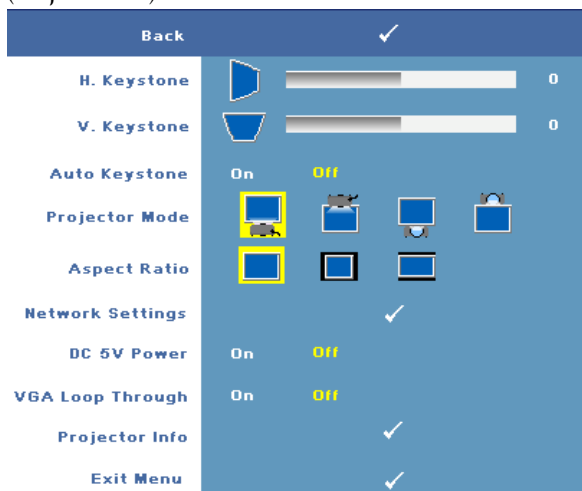





H. KEYSTONE (H. NØKKELSTEN)—Korriger bildeforvrengning som skyldes at projektoren står skrått horisontalt.



V. KEYSTONE (V. NØKKELSTEN)—Juster bildeforstyrrelser som følge av tipping av projektoren.

AUTO KEYSTONE (AUTO. NØKKELSTEN)—Velg Select On (På) for å aktivere auto korrekt for vertikal bilde forstyrrelse grunnen tipping av projektoren. Velg Off (Av) for å slå av automatisk korrigerende av bildeforvrengning.

PROJECTOR MODE (PROJEKTORMODUS)—Lar deg velge prosjektormodusen, avhengig av hvordan projektoren er montert.









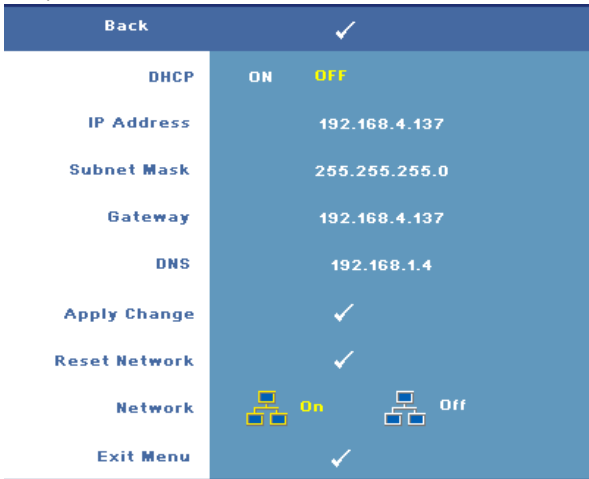



-  Rettvendt projeksjon - dette er standard alternativ.
-  Rettvendt projeksjon - Takmontert—Projektoren vender bildet opp ned for takmontert projeksjon.
-  Speilvendt projeksjon - Skrivebord—Projektoren vranger bildet så du kan fremvise fra bak en gjennomskinnelig skjerm.
-  Speilvendt projeksjon - Takmontert – Projektoren speilvender og vender bildet opp ned. Du kan projisere bildet bak fra på et gjennomskinnelig lerret med takmontert projektor.

ASPECT RATIO (BILDESIDEFORHOLD)—Lar deg sette bildeforholdet

-  Original — Inngangskilden skalerer for å passe skjermen mens den holder bildeforholdet til inngangskilden.
-  4:3 — Inntakskilden skaleres for å passe med høyden på skjermen og projeksjoner et 4:3-bilde.
-  Bred — Kilden skalerer slik at den passer til bredden på lerretet for å projeksjonere et bredskjerm-bilde.

NETWORK SETTINGS (NETTVERKSINNSTILLINGER)—Lar deg behandle nettverkskonfigurasjonen. Trykk på **Enter** for å åpne Nettverksinnstillingermenyen.



- DHCP—Velg **On (På)** for å tildele en IP-adresse til projektoren fra en DHCP-server automatisk. Velg **Off (Av)** for å tildele en IP-adresse manuelt.
- IP Address (IP-adresse)—Trykk på **Enter** for å angi en IP-adresse. Trykk på  eller  for å velge tallposisjonen,  eller  for å endre nummeret.
- Subnet Mask (Nettverksmaske)—Trykk **Enter** for å angi et subnet mask-nummer. Trykk på  eller  for å velge tallposisjonen,  eller  for å endre nummeret.
- Gateway—Trykk på **Enter** for å angi standard gateway for nettverket som er koblet til projektoren. Trykk på  eller  for å velge tallposisjonen,  eller  for å endre nummeret.
- DNS—Skriv inn IP-adressen til DNS-serveren i nettverket som er koblet til projektoren. Adressen består av 12 numeriske tegn.
- Apply Change (Bruk endring)—Trykk på **Enter** for å bekrefte innstillingene.
- Reset Network (Nullstill nettverk)—Trykk på **Enter** for å nullstille standardinnstillingene.

- Network (Nettverk)—Velg **On (På)** for å aktivere og **Off (Av)** for å deaktivere nettverksinnstillinger.

DC 5V POWER (DC 5 V STRØM)—Velg dette alternativet for å slå på DC 5 volt strøm **On (På)** eller **Off (Av)**.

VGA LOOP THROUGH (VGA GJENNOMLØKKING)—Velg dette alternativet for å slå **On (På)** eller **Off (Av)** VGA-løkken.

PROJECTOR INFO (PROJEKTORINFORMASJON)—Viser projektorens modellnavn, gjeldende inngangskilde og serienummer (PPID#).

PICTURE (BILDE) (i PC-modus)

Bruke Picture (Bilde)-menyen, du kan justere skjerminnstillingene for projektoren. I Bilde-menyen finner du følgende alternativer:

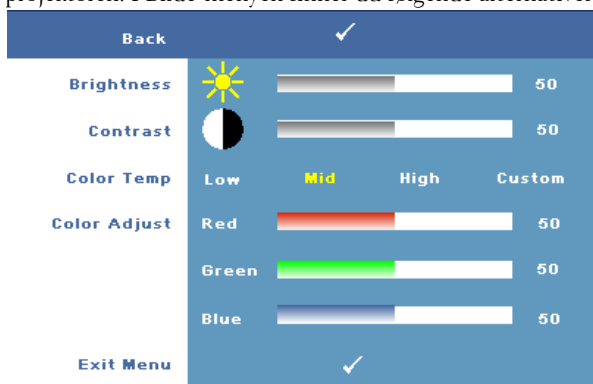

BRIGHTNESS (LYSSTYRKE)—Bruk eller til juster skarpheten på bildet.

CONTRAST (KONTRAST)—Bruk eller for å justere skjermens kontrast.

COLOR TEMP. (FARGETEMPERATUR)—Lar deg justere fargetemperaturen. Ved høy fargetemperatur vil skjermen virke kaldere. Ved en lav fargetemperatur vil skjermen virke varmere.

COLOR ADJUST (FARGEJUSTERING)—Lar deg manuelt justere fargene rød, grønn og blå.

Når du justerer verdiene i Color Adjust (Fargejustering)-menyen, Egendefinert-modus er aktivert. Verdiene er lagret i Egendefinert-modus.

PICTURE (BILDE) (i Video-modus)

Bruke Picture (Bilde)-menyen, du kan justere skjerminnstillingene for projektoren. I Bilde-menyen finner du følgende alternativer:



BRIGHTNESS (LYSSTYRKE)—Bruk eller til juster skarpheten på bildet.

CONTRAST (KONTRAST)—Bruk eller for å justere skjermens kontrast.

COLOR TEMP. (FARGETEMPERATUR)—Lar deg justere fargetemperaturen. Ved høy fargetemperatur vil skjermen virke kaldere. Ved en lav fargetemperatur vil skjermen virke varmere.

COLOR ADJUST (FARGEJUSTERING)—Lar deg manuelt justere fargene rød, grønn og blå. Når du justerer verdiene i Color Adjust (Fargejustering)-menyen, Custom (egendefinert)-modus er aktivert. Verdiene er lagret i Egendefinert-modus.

SATURATION (METNING)—Lar deg justere en videokilde fra svart/hvitt til fullmettet farge. Trykk for å senke mengden farge i bildet og for å øke mengden av farge i bildet. (kun for kompositt og NTSC-videosignal).

SHARPNESS (SKARPHET)—Lar deg justere bildeskarpheten. Trykk for å redusere skarpheten og for å øke den.

TINT (FARGETONE)—Trykk for å øke mengden grønt i bildet og for å øke mengden rødt i bildet. (kun for kompositt og NTSC-videosignal).

DISPLAY (SKJERM) (i PC-modus)

Bruke Display (Skjerm)-menyen, du kan justere skjerminnstillingene for projektoren. I Skjerm-menyen finner du følgende alternativer:

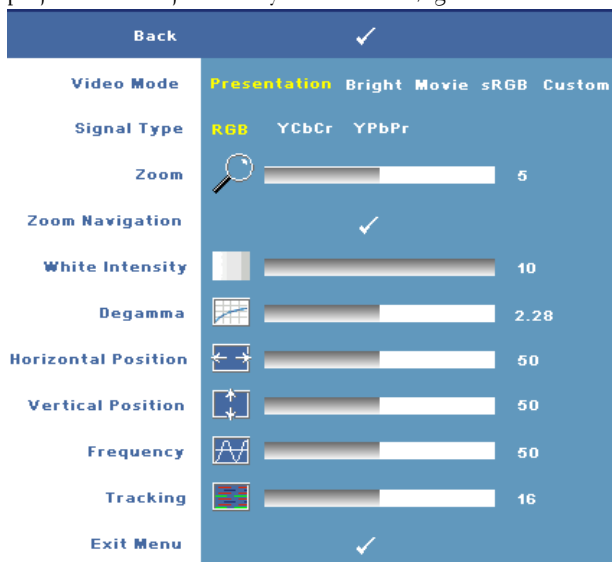

VIDEO MODE (VIDEOMODUS)—Du kan optimere projektorens skjermmodus:

Presentation (Presentasjonen), Bright, Movie (Film), sRGB (gir en mer nøyaktig fargerepresentasjon) og Custom (Egendefinert) (sett dine foretrukkede innstillinger for disse to alternativene). Hvis du endrer innstillingene for White Intensity eller Degamma, skifter projektoren automatisk til Custom (Egendefinert).

SIGNAL TYPE (SIGNALTYPE)—Lar deg manuelt velge signaltypen: RGB, YCbCr eller YPbPr.

ZOOM—Trykk for å forstørre bildet 8 ganger digitalt på lerretet, og trykk for å forminske det zoomede bildet (for enkel skjerm).

ZOOM NAVIGATION (ZOOMNAVIGERING)—Trykk for å navigere projeksjonsskjermen.

WHITE INTENSITY—Sett til 0 for å maksimere fargegjengivelsen og til 10 for å maksimere lysstyrken.

DEGAMMA—Lar deg justere mellom 4 forhåndsinnstilte verdier (1,2,3,4) for å endre fargegjengivelsen på lerretet.

HORIZONTAL POSITION (HORIZONTAL POSISJON)—Trykk for å flytte bildet til venstre og for å flytte bildet til høyre.

VERTICAL POSITION (VERTIKAL POSISJON)—Trykk på for å flytte bildet ned og for å flytte bildet opp.

FREQUENCY (FREKVENNS)—Lar deg endre klokkefrekvensen for dataene på lerretet slik at den stemmer med frekvensen på grafikkortet i datamaskinen. Hvis du ser en vertikal flimrende strek, bruker du **Frequency (Frekvens)**-kontrollen til å gjøre streken så liten som mulig. Dette er en grov justering.

TRACKING (SPORING)—Lar deg synkronisere fasen til bildesignalet med grafikkortet. Hvis du opplever et ustabil eller flimrende bilde, bruker du **Tracking (Sporing)** til å rette det opp. Dette er en fin justering.

DISPLAY (SKJERM) (i Video-modus)

Bruke Display (Skjerm)-menyen, du kan justere skjerminnstillingene for projektoren. I Skjerm-menyen finner du følgende alternativer:

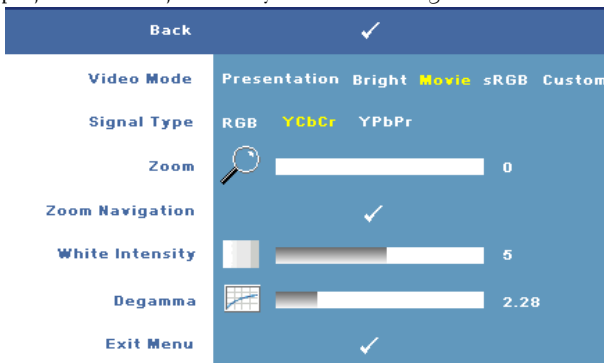

VIDEO MODE (VIDEOMODUS)—Du kan optimere projektorens skjermmodus:

Presentation (Presentasjonen), Bright, Movie (Film), sRGB (gir en mer nøyaktig fargerepresentasjon) og Custom (Egendefinert) (sett dine foretrukne innstillinger for disse alternativene). Hvis du endrer innstillingene for White Intensity eller Degamma, skifter projektoren automatisk til Custom (Egendefinert).

SIGNAL TYPE (SIGNALTYPE)—Velg signaltypen manuelt: RGB, YCbCr eller YPbPr.

ZOOM—Trykk for å forstørre bildet 8 ganger digitalt på lerretet, og trykk for å forminske det zoomede bildet (for enkel skjerm).

ZOOM NAVIGATION (ZOOMNAVIGERING)—Trykk , , , for å navigere projeksjonsskjermen.

WHITE INTENSITY—Sett til 0 for å maksimere fargegjengivelsen og til 10 for å maksimere lysstyrken.

DEGAMMA—Juster mellom 4 forhåndsinnstilte verdier (1,2,3,4) for å endre fargegjengivelsen på lerretet.

PIP SETTINGS (PIP-INNSTILLINGER)

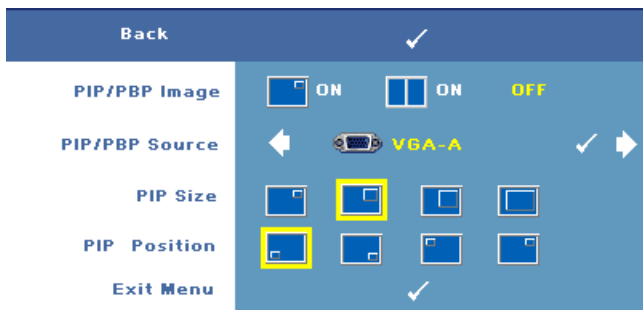

MERK: Ved veksling mellom visning av forgrunn og bakgrunn, varierer minste størrelse på forgrunnsbildet med ulike kombinasjoner av signalkilder for PIP.

PIP/PBP IMAGE (PIP/PBP-BILDE)—Velg  On (På) for å aktivere bilde-i-bilde-visningen, velg  Off (Av) for å deaktivere bilde-i-bilde-visningen. Velg Off (Av) for å deaktivere funksjonen.

PIP/PBP SOURCE (PIP/PBP-KILDE)—Mulige kilder for PIP/PBP vises i OSD-valgene og avhenger av gjeldende primærkilde for inngående signal. Se side 55 for mulige kombinasjoner av kilder.

PIP SIZE (STØRRELSE PÅ BILDE I BILDE)—Justerer størrelsen på PIP-visningen

PIP POSITION (PIP-POSISJON)—Endrer PIP-posisjonen til de fire ulike hjørnene av skjermen.

LAMP (LAMPE)

Bruke Lamp (Lampe)-menyen, du kan justere skjerminnstillingene for projektoren. I Lampe-menyen finner du følgende alternativer:

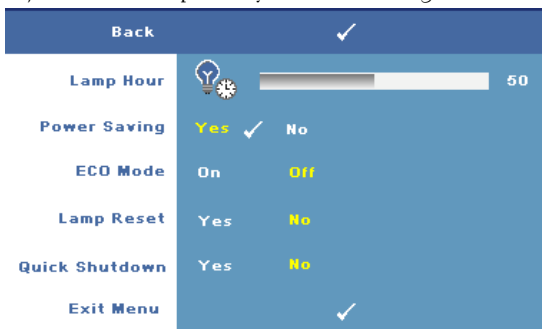

LAMP HOUR (LAMPE TIME)—Vis antall driftstimer for lampen siden timetelleren ble nullstilt.

POWER SAVING (STRØMSPARING)—Velg **Yes (Ja)** for å aktivere strømsparing. Tidsforsinkelsen er den tiden du ønsker at projektoren skal vente uten å motta noe signal. Som standard er forsinkelsesperioden satt til 120 minutter. Men du kan sette dette til 5, 15, 30, 45, 60 eller 120 minutter.

Hvis et inngangssignal ikke er registrert under forsinkelsesperioden, slår av lampen og går inn i strømsparingsmodus. Hvis et inngangssignal er registrert når projektoren er i strømsparingsmodus, slås projektoren automatisk på. Hvis et inngangssignal ikke registreres innen to timer, bytter projektoren fra strømsparingsmodus til avstenging. For å slå på projektoren, trykk på Power-knappen.

ECO MODE (ØKONOMIMODUS)—Velg **On (På)** for å bruke lampen med lavere strømforbruk (264 Watt), som kan øke levetiden på lampen, gi stillere operasjon og redusere lystettheten på lerretet. Velg **Off (Av)** for normalt strømforbruk (300 Watt).

LAMP RESET (NULLSTILL TIMETELLER FOR LAMPE)—Velg **Yes (Ja)** for å nullstille timetelleren for lampen når du har byttet lampe.

QUICK SHUTDOWN (RASK AVSTENGING)—Velg **Yes (Ja)** for å slå av projektoren med ett enkelt trykk på Power-knappen. Denne funksjonen lar projektoren raskt slå av strømmen med en økt viftehastighet.



MERK: Noe høyere akustisk støy kan forventes under hurtig avslåing.

LANGUAGE (SPRÅK)

Språk-menyen lar deg velge språket for OSD-menyen.



OTHERS (ANDRE)

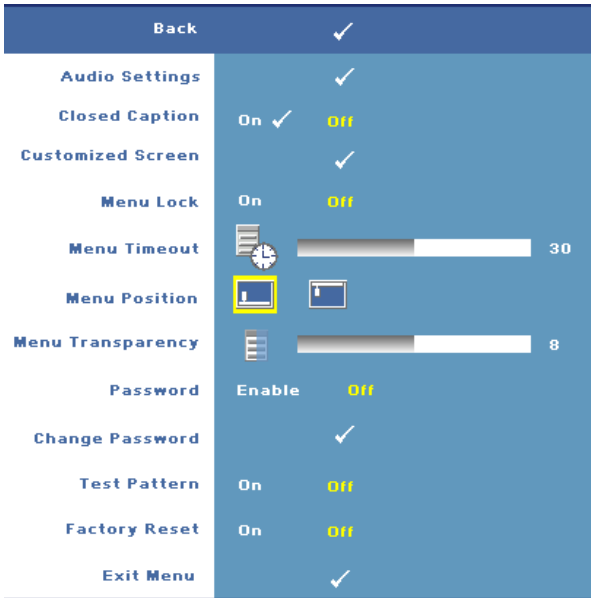

AUDIO SETTINGS (LYDINNSTILLINGER)—Trykk på Enter for å åpne Lydinnstillinger-menyen.

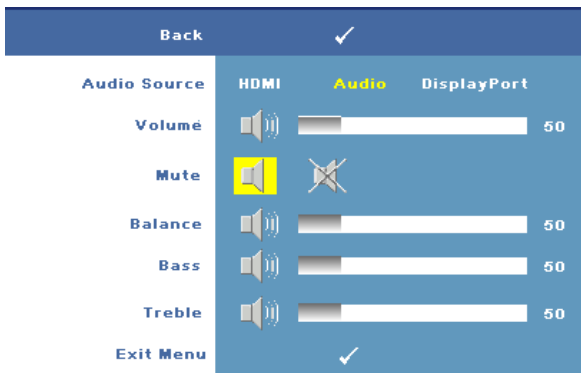

- Audio Source (Lydkilde)—Velg enten **HDMI**, **Lyd (lyd inn)** eller **Skjermport** som lydkilde.
- Volume (Volum)—Trykk for å senke volumet og for å øke det.
- Mute (Demp)—Lar deg demp volumet.
- Balance (Balanse)—Bruk eller for å justere venstre og høyre høyttalerbalanse.
- Bass—Bruk eller for å justere basstonene.
- Treble (Diskant)—Bruk eller for å justere diskanttonene.

CLOSED CAPTION (LUKKET TEKST)—Velg **On (På)** for å levere lukket tekstinnehold for å hjelpe de hørsesskadete. Velg **Off (Av)** for å deaktivere funksjonen. Velg en passende tekstkanal mellom **CC1 ~ CC4** og **Text1 ~ Text4**.

 **MERK:** Teksting støttes kun for inngangssignal fra S-video og Kompositt video.

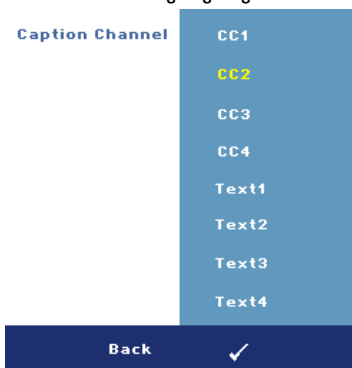

CUSTOMIZED SCREEN (TILPASSET SKJERM)—Trykk på **Enter** for å åpne en **Customized Screen (Tilpasset skjerm)**-meny. Velg en kilde og trykk deretter på **Enter** og velg **Yes (ja)**. Projektoren vil kapre skjermbildet som et **My Customized logo**. Denne skjermen erstatter alle originale skjermer med **Dell**-logoet. Du kan gjenopprette standardskjermen ved å velge **Dell Logo** i oppspretningsskjermen.

MENU LOCK (MENYLÅS)—Velg **ON (På)** for å aktivere Menylås og skjule OSD-menyen. Velg **OFF (Av)** for å deaktivere Menylås og vise OSD-menyen.

 **MERK:** Hvis OSD-menyen forsvinner mens du deaktiverer **Menu Lock**-funksjonen, trykk på **Menu**-knappen på kontrollpanelet eller fjernkontrollen i 15 sekunder, og deaktiver funksjonen.

MENU TIMEOUT (TIDSAVBRUDD FOR MENY)—Lar deg justere tiden for en **OSD Timeout**. Som standard forsvinner OSD-menyen etter 30 sekunder med inaktivitet.

MENU POSITION—Lar deg velge plasseringen av OSD-bildet på lerretet.

MENU TRANSPARENCY (MENYTRANSPARENS)—Lar deg velge transparensnivået til OSD-bakgrunnen.

PASSORD—Når Password Protect (Passordbeskytt) er aktivert, ber Password Protect skjermen deg om å angi et passord som vises når projektoren slås på første gang. Standarden er at denne funksjonen er deaktivert. Du kan aktivere denne funksjonen via Password-menyen. Denne Password Security-funksjone vil aktiveres neste gang du skrur på projektoren og du blir bedt om å angi passordet til projektoren:

Du kan bruke følgende trinn for å aktivere Password Protect-funksjonen og angi et passord. Det siste trinnet (trinn 3) beskriver hvordan du kan deaktivere passordet.

- 1 Første forespørsel om inntasting av passord:
 - a Gå til Others-menyen, trykk **Enter** og velg deretter **Password Enable** for å aktivere passord-innstillingen.



- b Aktivering av Password-funksjonen vil åpne en tegnskjerm. Tast inn en 4-sifret tegnkode (bokstaver og/eller tall) på skjermen og trykk på **Enter**-knappen.

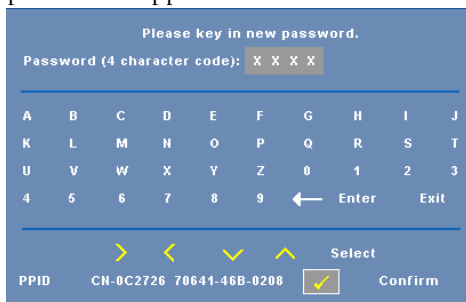

- c Angi passordet igjen for å bekrefte.

- d) Dersom bekreftelsen av passordet er vellykket, kan du igjen få tilgang til projektorens funksjoner og verktøy.
- 2 Hvis du har tastet inn feil passord, får du to ytterligere sjanser for å angi rett passord. Etter tre feil vil projektoren automatisk slå seg av.
-  **MERK:** Dersom du glemmer passordet ditt må du ta kontakt med Dell™ (se "Kontakte Dell™" på side 57) eller kvalifisert servicepersonell.
- 3 For å avbryte password-funksjonen, velg **Off (Av)** og angi passordet for å deaktivere funksjonen.

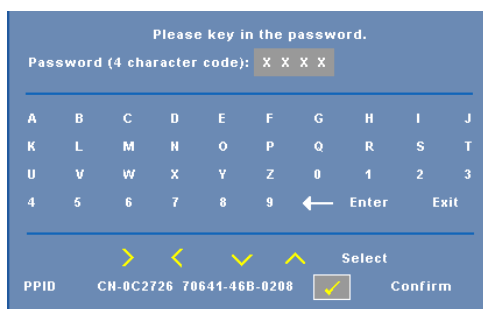

CHANGE PASSWORD (ENDRE PASSORD)—Tast inn det opprinnelige passordet, deretter det nye passordet og bekreft det nye passordet igjen.

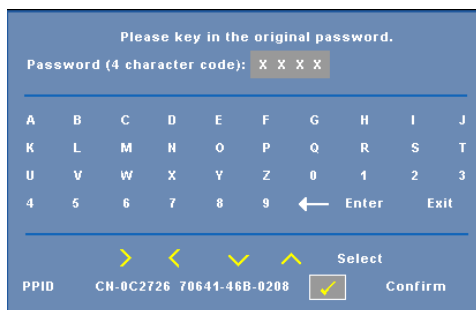







TEST PATTERN (TESTBILDE)—Velg **On (På)** for å vise det innbygde Test Pattern (Testbilde) for selvtesting av fokus og oppløsning Velg **Off (Av)** for å deaktivere funksjonen.

FACTORY RESET (FABRIKKGJENOPPRETTING)—Velg **On (På)** for å stille projektoren tilbake til standardinnstillingene fra fabrikk. Gjenoppretting inkluderer både datamaskin kilder og video kilder innstillinger.

Feilsøke projektoren

Hvis du opplever problemer med projektoren, se gjennom følgende feilsøkingstips. Hvis problemet vedvarer, kontakt Dell™. Se "Kontakte Dell™" på side 57

Problem	Mulig løsning
Intet bilde vises på skjermen	<ul style="list-style-type: none">• Sørg for at objektivdekslet er tatt av, og at projektoren er slått på.• Kontroller at den eksterne grafikkporten er aktivert. Hvis du bruker en Dell™ bærbar datamaskin, trykk   (Fn+F8). For andre datamaskiner, se dokumentasjonen til maskinen.• Kontroller at alle kabler er koblet til korrekt. Se "Koble til projektoren" på side 8.• Kontroller at pinnene i plugger og kontakter ikke er bøyd eller knekt.• Sørg for at lampen er sikkert installert (se "Bytte lampen" på side 49).• Bruk Test Pattern (Testbilde) i Others (Annet)-menyen. Kontroller at fargene på testbildet er korrekte.

Problem (forts.)	Mulig løsning (forts.)
Delvis, rullende eller ukorrekt visning av bilde.	<p>1 Trykk Automatisk justering-knappen på fjernkontrollen eller kontrollpanelet.</p> <p>2 Hvis du bruker en Dell? bærbar datamaskin, sett oppløsningen på datamaskinen til WXGA (1280 x 800) eller XGA (1024 x 768):</p> <ul style="list-style-type: none"> a Høyreklikk på skrivebordet i Windows, klikk Egenskaper og velg Innstillinger. b Bekreft at innstillingen er 1280 x 800 eller 1024 x 768 piksler for den eksterne skjermporten. c Trykk   (Fn+F8). <p>Hvis du opplever vansker med endring av oppløsning, eller skjermen fryser, tar du omstart på alt utstyr og projektoren.</p> <p>Hvis du ikke bruker en Dell™ bærbar datamaskin, se dokumentasjonen til maskinen.</p> <p>Hvis problemet vedstår, oppgrader driveren til grafikkortet (videodriveren) til den siste tilgjengelige versjonen og test igjen med projektoren.</p>
Presentasjonen din vises ikke på lerretet	Hvis du bruker en Dell™ bærbar datamaskin, trykk   (Fn+F8).
Bildet er ustabilt eller flimrer	Juster fininnstillingen i OSD Display (Visning) -undermenyen (kun i PC-modus).
Bildet har en vertikal flimrende strek	Juster frekvensen i OSD Display (Visning) -undermenyen (kun i PC-modus).
Bildefargen er feil	<ul style="list-style-type: none"> • Vis skjermen mottar feil signaluttak fra grafikkortet, sett signaltypen til RGB i OSD Display-kategorien. • Bruk Test Pattern (Testbilde) i Others (Annet)-menyen. Kontroller at fargene på testbildet er korrekte.

Problem (forts.)	Mulig løsning (forts.)
Bildet er uskarpt	<ol style="list-style-type: none"> 1 Still fokuseringsringen på projektorobjektivet. 2 Kontroller at lerretet er innenfor den påkrevde avstanden fra projektoren (99,97 cm [1 m] til 1.200,00 cm [12 m]).
Bildet er strukket når kilden er DVD med størrelsesforhold 16:9	<p>Projektoren registrerer automatisk signalformatet. Den vil opprettholde størrelsesforholdet til det projekserte bildet i henhold til inngangssignalformatet med en Original-innstilling.</p> <p>Hvis bildet fremdeles er utstrukket, juster bildesideforholdet i Set Up-menyen i OSD-menyen.</p>
Bildet er snudd	Velg Konfigurer i OSD, og endre projeksjonsmodusen.
Lampen er brent ut eller lager en smellende lyd.	Når lampen har nådd slutten på sin levetid, kan den brenne ut og lage en høy, smellende lyd. Dersom dette skjer kan ikke projektoren skru seg på igjen. Om bytting av lampe, se "Bytte lampen" på side 49.
LAMP -indikatoren lyser fast gult	Skift lampen hvis LAMP -lampen lyser fast gult.
LAMP indikatoren blinker gult	<p>Hvis LAMP-lyset og Power-lyset blinker oransje, har en vifte i projektoren sviktet, og projektoren vil automatisk slå seg av.</p> <p>Hvis LAMP-lyset blinker oransje og Power-lyset er blått, har fargehjulet sviktet, og projektoren vil automatisk slå seg av.</p> <p>Koble fra strømledningen etter 3 minutter, skru deretter på skjermen igjen. Hvis problemet vedvarer, kontakt Dell™. (Se "Kontakte Dell™" på side 57.)</p>
TEMP -lyset lyser solid gult	Projektoren er for varm og skjermen slår seg automatisk av. Slå på visningen igjen når projektoren har kjølt seg ned. Hvis problemet vedvarer, kontakt Dell™. (Se "Kontakte Dell™" på side 57.)

Problem (forts.)	Mulig løsning (forts.)
TEMPindikatoren blinker gult	En projektorvifte har sviktet, og projektoren vil slå seg av automatisk. Hvis problemet vedvarer, kontakt Dell™. (Se "Kontakte Dell™" på side 57.)
Skjermdisplayet vises ikke på skjermen	Prøv å trykke på Menu (Meny)-knappen på kontrollpanelet eller fjernkontrollen i 15 sekunder for å låse opp skjermdisplayet. Sjekk Menu Lock (menylås) "Menu Lock (Menylås)" på side 41.
Fjernkontrollen fungerer ikke normalt eller med svært begrenset rekkevidde	Batteriene kan være svake. Sjekk om laserstrålen fra fjernkontrollen er for svak. Er den det, setter du inn 2 nye AAA-batterier.

Bytte lampen

Følgende melding vises på skjermen når projektorlampen når slutten av sin levetid og må byttes ut:

Lamp is approaching the end of its useful life in full power operation.
Replacement suggested! (Lampen er nær sin maksimale levetid for full bruk.
Utskifting anbefales!) Besøk www.dell.com/lamps

⚠ FORSIKTIG: Følg sikkerhetsinstruksjonene som står beskrevet på side 7 før du starter på noen av fremgangsmåtene i dette avsnittet.

Om bytting av lampe:

1 Slå av projektoren og koble fra strø姆ledningen.

⚠ FORSIKTIG: Lampen blir veldig varm når den er i bruk. Ikke prøv å bytte lampen før projektoren har fått kjøle seg ned i minst 30 minutter.

2 La projektoren kjøle seg ned i minst 30 minutter.

3 Løsne de to skruene som fester lampedekselet, og ta av dekslet.

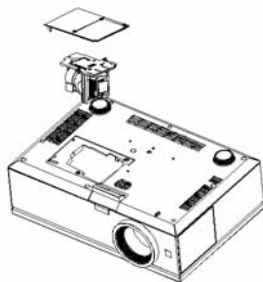

⚠ FORSIKTIG: Ikke ta på lyspæren eller lampeglasset på noe tidspunkt. Projektorlamper er svært ømtåelige og kan gå i stykker om de berøres.

⚠ FORSIKTIG: Hvis lampen knuser, fjern alle knuste glassbiter fra projektoren, og deponer eller resirkuler i henhold til statlige, lokale eller føderale lover. For mer informasjon, se www.dell.com/hg.

4 Løsne de to skruene som holder lampen på plass.

5 Løft opp lampen etter metallhåndtaket.

6 Erstatt med den nye lampen.

7 Stram til de to skruene som holder lampen på plass.

8 Sett på lampedekslet og stram til de to skruene.

9 Nullstill timetelleren for lampen ved å velge det venstre Lamp Reset-ikonet i OSD Lamp -kategorien . (Se under "LAMP (LAMPE)" på side 37.)



FORSIKTIG: Kassering av lamper (gjelder kun USA)

 **LAMPEN(E) INNI DETTE PRODUKTET INNEHOLDER KVIKKSØLV OG MÅ RESIRKULERES ELLER DEPONERES I FØLGE LOKAL, STATLIG ELLER FEDERALE LOVER. GÅ TIL FOR MER INFORMASJON, ELLER KONTAKT ELECTRONIC INDUSTRIES ALLIANCE PÅ WWW.EIAE.ORG. SJEKK FOR NÆRMERE INFORMASJON OM KASSERING.**

Spesifikasjoner

Lysventil	0,96 tommer WUXGA DMD type A, DarkChip™ 3
Lysstyrke	3850 ANSI Lumen (maks.)
Kontrastforhold	2700:1 typisk (fullstendig på/av)
Enhetlighet	85% vanlig (japansk standard - JBMA)
Antall Pixels	1920x 1200 (WUXGA)
Visningsdyktig Farge	Opptil 1,07 B farger (med spredning)
Fargehjul-hastighet	2X
Projektor Linse	F-Stop: F/ 2,6~2,9 Fokallengde, f=39,12~46,94 mm 1,2 X manual Zoomlinse
Projektor Skjermstørrelse	20,9-301,0 tommer (diagonal)
Projektor Avstand	3,28~39,37 ft (1 m~12 m)
Video Kompatibilitet	Komposittvideo, S-Video, NTSC (J/M/ 4,43 MHz), PAL (B/D/G/H/I/M/N/ Nc/60), SECAM (B/D/G/K/K1/L), HDMI og komponent video (1080i/p, 720p, 576i/p, 480i/p) kompatibilitet Kan vise komposittvideo, komponentvideo (via VGA og YPbPr RCA), S-video og HDMI
Strømforsyning	Universal AC90-264 50/60 Hz med PFC-tilførsel
Strømforbruk	454 watt i full modus, 405 watt i øko-modus
Lyd	2 høyttalere, 5 watt RMS
Støynivå	35 dB(A) Hel/på modus, 32 dB(A) Øko-modus

Vekt	13,4 lbs (6,08 kg)
Mål (V x D x H)	Utvendig 17,0 x 11,42 x 5,31 ± 0,04 tommer (432 x 290 x 135 ± 1 mm)
Miljømessig	Driftstemperatur: 5 °C - 35 °C (41 °F-95 °F) Luftfuktighet: 80% maks Lagringstemperatur: 0 °C til 60 °C (32 °F til 140 °F) Luftfuktighet: 90 % maks
Forskrifter	FCC, CE, UL, cUL, Nemko-GS, ICES-003, GOST, NOM, SABS, SASO
I/O-kontakter	Strøm: Vekselstrømkontakt (AC) Kontakter for signaler fra datamaskin: to D-sub for analog/digital/komponent, HDTV inn-signaler Datamaskinutgang: en 15-pinner D-sub Videoinnngang: en komposittvideo RCA, en S-video og et sett med komponentvideo RCA Lydinngang: en minijack (diameter 3,5 mm) Lydutgang: en minijack (diameter 3,5 mm) USB-port: Støtte for en USB-slave for eksternt mus En mini-DIN RS232 for fjernstyring via kabel fra PC HDMI-innngang: to HDMI-kontakter for HDMI-signaler (HDCP-kompatibel). En skjermport-kontakt for skjermport-signaler En RJ45-kontakt for nettverkstilkobling

Lampe

Uttak for 12 volt@200mA likestrøm (DC), 200 mA, relékontroll for automatisk styring av lerret

DC-kontakt 5 volt@2,5A utgang, for strømføring av eksterne enheter

264~300-watt pære som kan byttes av bruker, levetid lampe opptil 2000 timer (opptil 2500 timer i sparemodus)



MERK: Den faktiske brukslevetiden for en projektorlampe vil variere avhengig av bruksforhold og bruksmønster. Bruk av en projektor i stressfulle forhold som kan inkludere støvete miljøer, under høye temperaturer og plutselig avslåing kan føre til en reduksjon i lampens levetid eller kan føre til lampefeil. Lampelevetiden som er spesifisert for Dells projektorer refererer til typisk tid under ikke-stressfulle bruksforhold for mer enn 50 % av en prøvepopulasjon for å redusere ca. 50 % av lampens rangerte lysstyrkenivå. Det er ikke måling av tiden for når en lampe vil slutte å lyse.

RS232 pinnetildeling

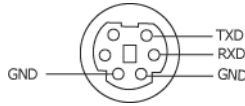

RS232-protokoll

- Kommunikasjonsinnstillinger

Tilkoblingsinnstillinger	Verdi
Overføringshastighet:	19200
Databiter:	8
Paritet	None (ingen)
Stoppbiter	1

- Kommandotyper

For å åpne OSD-menyen og justere innstillingene.

- Syntaks for styringskommandoer (fra PC til projektor)

[H][AC][SoP][CRC][ID][SoM][COMMAND]

- Eksempel: Strøm PÅ-kommando (send først lav byte)

--> 0xBE, 0xEF, 0x10, 0x05, 0x00, 0xC6, 0xFF, 0x11, 0x11, 0x01, 0x00, 0x01

- Liste over styringskommandoer

For å se den siste RS232-koden, gå til Dell support siden på: support.dell.com.

Kilder for PIP-kombinasjoner

	VGA-A	VGA-B	Komponent	HDMI-A	HDMI-B	Skjermport	S-Video /Kompositt
VGA-A	Nei	Nei	Ja	Ja	Ja	Ja	Ja
VGA-B	Nei	Nei	Ja	Ja	Ja	Ja	Ja
Komponent	Ja	Ja	Nei	Ja	Ja	Ja	Ja
HDMI-A	Ja	Ja	Ja	Nei	Nei	Nei	Ja
HDMI-B	Ja	Ja	Ja	Nei	Nei	Nei	Ja
Skjermport	Ja	Ja	Ja	Nei	Nei	Nei	Ja
S-Video /Kompositt	Ja	Ja	Ja	Ja	Ja	Ja	Nei

Kompatibilitetsmoduser (analog/digital)

Oppløsning	V. Frekvens (Hz)	H. Frekvens (KHz)
640X480	60	31,5
640X480	75	37,5
640X480	85	43,3
720X400	70,1	31,5
720X400	85	38
800X600	60,3	37,9
800X600	75	46,9
800X600	85,1	53,7
848X480	60	31
1024X768	60	48,4
1024X768	75	60
1024X768	85	68,7
1280X720	60	44,8
1280X768	60	47,8
1280X800	60	49,7
1280X1024	60	64
1280X1024	75	80
1280X1024	85	91,1
1360X768	60	47,7
1400X1050	60	65,3
1440X900	60	56
1600X1200	60	75
1680X1050	60	65,3
1920X1200-R	60	74

Kontakte Dell™

For kunder i USA, ring 800-WWW-DELL (800-999-3355).



MERK: Hvis du ikke har en aktiv Internett-tilkobling, kan du finne kontaktinformasjon på kjøpsfakturaen din, pakkelappen, regningen eller Dell-produktkatalogen.

Dell leverer flere online og telefonbaserte support og servicealternativer. Tilgjengelighet varierer etter land og produkt, og noen tjenester er muligens ikke tilgjengelig i ditt område. For å kontakte Dell for salg, teknisk støtte eller kundeservice:

- 1 Besøk support.dell.com.
- 2 Bekreft landet ditt eller området ditt under **Choose A Country/Region** (velg et land/område) rullegardinmenyen på bunnen av siden
- 3 Klikk **Contact Us** (Kontakt Oss) på venstre side.
- 4 Velg koblingen til den tjenesten eller supporten du ønsker.
- 5 Velg kontaktmetoden som passer for deg

Tillegg: Ordliste

ANSI LUMENS — En standard for å måle skarpheten. Det er kalkulert ved å dele et bilde på en kvadratmeter inn i ni like store rektangler, måler lux (eller skarpheten) lesingen på midten av hvert rektangel, og tar gjennomsnittet av disse ni punktene.

BILDESIDEFORHOLD — Det mest populære aspekt forholdet er 4:3 (4 for 3). Tidlige fjernsyn og datamaskin videoformat er i et 4:3 aspekt forhold, som betyr at bredden av bildet er $\frac{4}{3}$ ganger høyden.

Skarphet — Mengde lys utstrålt fra et skjermbilde eller projeksjonsbilde eller projeksjons enhet. Skarpheten av projektoren er målt med ANSI lumen.

Fargetemperatur — Fargeteendet til hvitt liv. Lav fargetemperatur gir et varmere (mer gulaktig/rødt) lys mens høy fargetemperatur gir et kaldere (mer blåaktig) lys. Standardenheten for fargetemperatur er Kelvin (K).

Komponent video — En metode for å levere kvalitetsvideo i et format som inneholder både luminanssignalet og to separate krominanssignaler og er definert som Y'Pb'Pr' for analog komponent og Y'Cb'Cr' for digital komponent. Komponentvideo er tilgjengelig på DVD-spillere.

Kompositt Video — Et videosignal som kombinerer luma (lysstyrke), kroma (farge), fargesynkronsignal (fargereferanse), og synk (horisontal og vertikal synkroniseringssignaler) til en signal pulsform bært på et enkelt ledningspar. Det er tre typer formater, NTSC, PAL og SECAM.

Komprimert oppløsning — Hvis inngangsbildene er av høyere oppløsning enn den ekte oppløsningen til projektoren, resultatbildet skaleres for å passe den ekte oppløsningen til projektoren. Egenskapene til komprimeringen i en digital enhet betyr at noe bildeinnhold går tapt.

Kontrast Forhold — Spennvidde for lyse og mørke verdier i et bilde, eller forholdet mellom deres maksimum og minimum verdier. Det er to metoder brukt av projektor industrien for å måle forholdet:

1 *Hel Av/På* — måler forholdet av lyseffekten av et helhvitt bilde (hel på) og lyseffekten av et helt sort (hel av) bilde.

2 **ANSI** — måler et mønster av 16 alternative sort og hvite rektangler. Den gjennomsnittlige lyseffekten fra de hvite rektanglene er delt p med gjennomsnittlig lyseffekt av den sorte rektanglen for bestemme ANSI kontrast forhold.

Full På/Av kontrast er alltid et høyere nummer enn ANSI-kontrast for samme projektoren.

dB— desibel—A En enhet brukt for uttrykke relative forskjeller i styrke eller intensitet, vanligvis mellom to akustiske eller elektriske signaler, lik ti ganger den vanlige logaritmen av forholdet av de to nivåene.

Diagonal Skjerm— En metode for måling av størrelsen av en skjerm eller prosjektert bilde. Det måler fra et hjørne til motsatt hjørne. En 9 fot høyt, 12 fot vidt, skjermen har en diagonal av 15 fot. Dette dokumentet antar at den diagonale dimensjonen er for den tradisjonelle 4:3 forholdet av et datamaskin bilde som eksemplet over.

Skjermport— En digital skjermgrensesnittstandard utviklet av Video Electronics Standards Association (VESA). Skjermport er designet for et bredt utvalg av programmer i PC-er, skjermer, TV-skjermer, projektorer og andre skjermer.

DLP®— Digital Light Processing™—Reflektivt visningsteknologi utviklet av Texas Instruments, ved bruk av små manipulererte speil. Lys reiser gjennom et fargefilter og er sendt til DLP speilene som arrangerer RGB farger i et bilde prosjektert på skjermen, også kjent som DMD.

DMD— digital Micro- Mirror Device—Hver DMD består av tusenvis av helling, mikroskopisk aluminium metallblanding montert p en gjemt åk.

DVI-D— Digital Visual Interface-Digital kontakt.

Fokal Lengde— Avstanden mellom fra overflaten av en linse til dets fokal punkt.

Frekvens— Det er takten av repeteringen i sykluser per sekund av elektriske signaler. Målt i Hz (Hertz).

HDMI— High Definition Multimedia Interface— Et digitalt grensesnitt for lyd- og videosignaler designet som en enkelkabel-løsning for hjemmekino og forbrukerelektronikkutstyr.

Hz (Hertz)— frekvensenhet.

Nøkkelsten Korreksjon— Enhet som vil rette opp et bilde etter forvridding (vanligvis en vid-topp-trang-bunn effekt) av et prosjektert bilde forårsaket av upassende projektor til skjerm vinkel.

Maksimal Avstand— Maksavstanden mellom skjermen og projektoren før bildet blir uklart (ikke nok lys) i et mørkt rom.

Maksimal Bilde Størrelse— Det største bildet en projektor kan vise i et mørkt rom. Dette er vanligvis begrenset etter fokal rekkevidde av optikken.

Minimum Avstand— Det nærmeste punktet som en projektor kan fokusere et bilde på en skjerm.

NTSC— National Television Standards Committee. Nord-Amerikansk kringkastingstandard for video og kringkasting., med et videoformat på 525 linjer med 30 rammer per sekund.

PAL— Phase Alternating Line. Europeisk kringkastingsstandard for video og kringkasting, med et videoforformat på 625 linjer med 25 rammer per sekund.

Reverse Image— Funksjon som lar deg vippe bildet horisontalt. Ved bruk i et normalt miljø vises tekst, grafikk og lignende bakvendt. Reverse image (bakvendt bilde) brukes for projeksjon bakover.

RGB— Red, Green, Blue— typisk brukt for beskrive en monitor som krever separate signaler for hver av de tre fargene.

S-Video— En videooverførselsstandard som bruker en 4-pinner mini-DIN kontakt til sende videoinformasjon p to signalkabler kalt lystetthet (klarhet, Y) og krominans (farge, C). S-Video kalles også Y/C.

SECAM— En fransk og internasjonal kringkasting standard for video og kringkasting, nært forbundet med PAL men med en annen metode for sending av fargeinformasjon.

SVGA— Super Video Graphics Array— 800 x 600 antall piksler.

SXGA— Super Extended Graphics Array— 1280 x 1024 pixels antall.

UXGA— Super Extended Graphics Array—1600 x 1200 pixels antall.

VGA— Video Graphics Array— 640 x 480 bildepunktverdi.

WUXGA— Widescreen Ultra Extended Graphics Array,—1920 x 1200 antall piksler.

XGA— Extended Graphics Array— 1024 x 768 antall piksler.

Zoomlinse— Linse med et variabelt fokal lengde som tillater bruker å flytte visningen inn eller ut for å gjøre bildet større eller mindre.

Zoomlinseforhold— Er forholdet mellom det minste og største bildet en linse kan projeksere fra en bestemt avstand. For eksempe, en zoomlenses 1:4:1 forhold betyr at et 10 fots bilde uten zoom vil være et 14 fots bilde med full zoom.

Indeks

B

brukerstøtte
 kontakte Dell 57

Bytte lampen 49

D

Dell
 kontakter 57

F

Feilsøking 45
 Kontakt Dell 45

Fjernkontroll 27
 IR-mottaker 26

H

Hovedenhet 7
 Fokusering 7
 Heiseknapp 7
 IR-mottaker 7
 Kontrollpanel 7
 Linse: 7
 Objektivlokk 7

J

Justere det prosjekterte bildet 22
 Justere projektoren opp/ned 22

senke projektoren
 Heisefot 22
 Heiseknapp 22
 Justeringsratt 22

Justere projektorens zoom og fokus
23

 Fokusering-justering 23
 Horisontal linseskift-knapp 23
 Sidedør 23
 Vertikal linseskift-knapp 23
 Zoomkontroll 23
 Zoomring-justering 23

K

Koble til projektoren
 Automatisk lerret 19
 Ethernet-kabel (RJ45) 11, 12
 HDMI-kabel 18
 Installasjon for drift av
 automatisk lerret 19
 Kabel for 12 V likestrøm (DC)
 19
 Koble til en datamaskin med en
 Ethernet-kabel 11
 Koble til en datamaskin med en
 RS232-kabel 10
 Koble til en datamaskin med en
 skjermport-kabel 12, 13
 Koble til en datamaskin med en
 VGA-kabel 9
 Koble til en kommersiell

- RS232-kontrollboks 20
- Koble til med en HDMI-kabel 18
- Koble til med en komponent (VGA til YPbPr)-kabel 16
- Koble til med en komponent (YPbPr til YPbPr)-kabel 17
- Koble til med en kompositt kabel 15
- Koble til med en S-videokabel 14
- Kommersiell
 - RS232-kontrollboks 20
- Kompositt videokabel 15
- RS232-kabel 10, 20
- Strømkabel 9, 10, 11, 12, 13, 14, 15, 16, 17, 18, 19, 20
- S-videokabel 14
- Til datamaskin 9
- Til DVD-spiller 14
- USB til USB-kabel 9
- Valgfri installasjon 19
- VGA til VGA-kabel 9, 13
- VGA til YPbPr-kabel 16
- YPbPr til YPbPr-kabel 17

Kontakt Dell 26, 47, 48

Kontrollpanel 25

O

OSD-meny (On-Screen Display)

29

- Annet 40

- Auto adjust (Automatisk justering) 30

- Bilde (i PC-modus) 33

- Bilde (i Video-modus) 34

- Display (i Video-modus) 36

- Hovedmeny 29

- Inngangsvalg 29

- Konfigurer 31

- Lampe 37

- PIP-innstillinger 37

- Skjerm (i PC-modus) 35

- Språk 39

S

Skrus Av/På Projektoren

- Skrus Av Projektoren 21

- Skrus På Projektoren 21

Spesifikasjoner

- Antall farger 51

- Antall piksler 51

- Bildesideforhold 51

- Dimensjoner 52

- Enhetlighet 51

- Fargehjulshastighet 51

- I/O-tilkoblinger 52

- Kilder for PIP-kombinasjoner 55

- Lampe 53

- Lyd 51

- Lysstyrke 51

- Lysventil 51

- Omgivelser 52

- Projiseringsavstand 51

- Projiseringslinse 51

- Regelgeving 52

- RS232-protokoll 54

- Størrelse på projiserings skjerm 51

- Støynivå 51

- Strømforbruk 51

Strømforsyning 51
Vekt 52
Videokompatibilitet 51

T

telefonnumre 57

Tilkoblingsporter

DVI-D-inngangskontakt 8

HDMI-inngangskontakt 8

Komponentvideoinngang 8

Kompositt

videoinngangstilkobling 8

Lydinngangskobling 8

Lydutgang 8

Plass for sikkerhetskabel 8

Reléutgang for 12 Volt likestrøm
(DC) 8

Reléutgang for 5 Volt likestrøm
(DC) 8

RS232-kontakt 8

Skjermport-kontakt 8

Strømkabel-kontakt 8

S-videoinngang 8

USB-fjernkontroll 8

VGA-A inngang (D-sub) kontakt
8

VGA-B inngang (D-sub) kontakt
8

VGA-B utgang (gjennomløkke
for monitor) kontakt 8